

TABLERO DE CONTROL LINEA PRODUCCION

Simple 1oo1 PST-HART.

Sinopsis

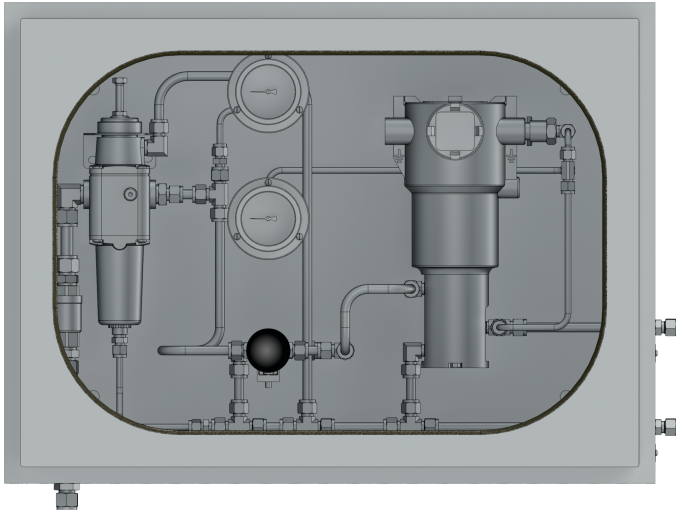

Tablero de control electro neumático arreglo simple 1oo1 PST-HART. Para actuador tipo retorno por resorte. Cuenta con los siguientes instrumentos al frente:

Manómetros:

- Presión de control.
- Presión de actuador SDV.

Controles:

- Válvula de bola de suministro aire.
- Válvula de jalar para ESD.

TABLERO DE CONTROL LINEA PRODUCCION

Simple 1oo1 PST-HART.

Características

- Gabinete de acero inoxidable 316L calibre 12, Nema 4x.
- Dimensiones: Altura 20 pulg x Ancho 27 pulg, Fondo 10 pulg.
- Regulador de aire de 250 a 100 PSI
- Solenoide inteligente con cuerpo de acero inoxidable 316, clase H, para pruebas parciales PST, con voltaje de alimentación de 24 VDC.
- Protocolo de comunicación Hart.
- Todos sus componentes en contacto fluido de aire de instrumentos cumplen con certificación NACE MRO175
- Válvula para ESD Local.
- Una conexión de 1/2" para suministro de gas de instrumentos.
- Una conexión 3/8" al actuador de línea de producción (Flow Line).
- Una conexión 3/8" de venteo neumático.
- Clasificación Clase 1, Div 2.
- Certificación de las solenoides SIL 3

TABLERO DE CONTROL LINEA PRODUCCION

Simple 1oo1 PST-HART.

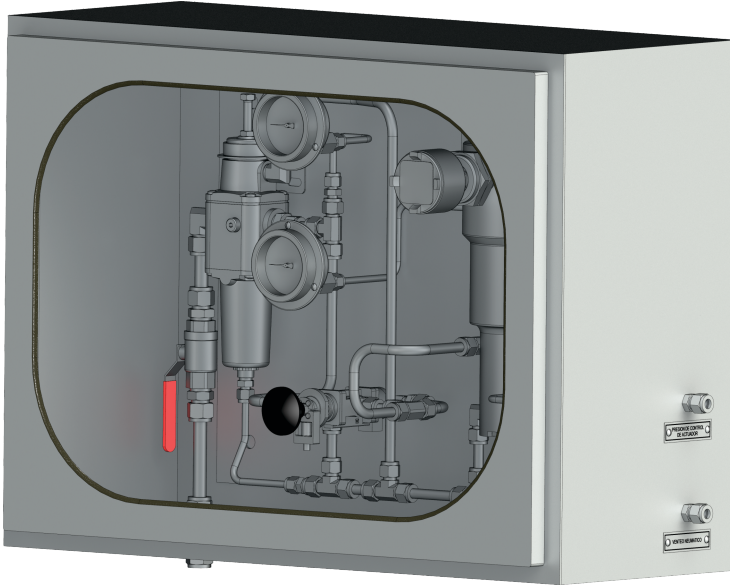
**Diseño**

El tablero de control electro neumático para el actuador de línea de producción, está diseñado para que ejecute un cierre del actuador cuando desde el SDMC se desactiva el solenoide o desde el ESD local en la pletina se jale para un cierre.

El tablero cuenta con una válvula solenoide en configuración simple 1oo1, lo cual quiere decir que mandará al cierre cuando falle esta solenoide (1 out of 1). Esta válvula es de la marca IMI Norgren Maxseal, configurada para ejecutar pruebas parciales PST desde un SDMC (DCS), a través de comunicación Hart. El actuador deberá tener las adecuaciones en la parte superior del actuador (top worx) necesarias para poder indicar el porcentaje de apertura del actuador y retroalimentar a la válvula PST, esta caja de interruptores no forma parte del alcance de esta propuesta ya que forma parte del actuador.

La valvulas solenoide y todas las señales eléctricas, se cablearían directamente a través de tuberia conduit. El suministro de esta tuberia conduit no forma parte de esta propuesta.